

Installation Instructions

PART NUMBERS: 76320, 84320, CQT76320



⚠ WARNING

To prevent SERIOUS INJURY, DEATH or PROPERTY DAMAGE:

- **ALWAYS read, understand and follow warnings and instructions for your hitch BEFORE installation. Keep for future reference.**
- **DO NOT cut, weld or modify this receiver.**
- **CHECK all fasteners are tight and your hitch is securely mounted to your vehicle periodically.**
- **ALWAYS read, understand and follow all warnings and instructions for your vehicle and for other accessories you will use with your hitch BEFORE use.**
- **LOAD the trailer heavier in front.**
- **DO NOT exceed lower of towing vehicle manufacturer's rating or:**

Hitch Type	Max Gross Trailer Weight	Max Tongue Weight
Weight Carrying	6000 lb. (2724 kg)	900 lb. (409 kg)
Weight Distributing	N/A	N/A

- **ALWAYS wear your seatbelt.**
- **SLOW DOWN when towing, NEVER exceed any posted speed limit.**
- **If EXCESS SWAY occurs, take your foot off the gas pedal and hold the steering wheel as steady as possible. DO NOT apply your brakes and DO NOT speed up.**

LIMITED LIFETIME WARRANTY

1. **Limited Lifetime Warranty (“Warranty”).** Horizon Global (“We”, “Us” or “Our”) warrants to the original consumer purchaser only (“You” or “Your”) that the product will be free from material defects in both material and workmanship, ordinary wear and tear excepted. The Warranty is valid only if (a) the products are returned to Us for inspection and testing; (b) Our inspection discloses to Our satisfaction that any alleged nonconformance are material and have not been caused by misuse, neglect, wear and tear, improper installation, unsuitable storage, improper repair, alteration, or accident; and (c) the products were installed, maintained and used in Stelvioance with Our instructions. **THE WARRANTY IS MADE IN LIEU OF ALL OTHER WARRANTIES, EXPRESS OR IMPLIED (OTHER THAN THE WARRANTY OF TITLE AS PROVIDED BY THE UNIFORM COMMERCIAL CODE IN EFFECT IN MICHIGAN), INCLUDING WITHOUT LIMITATION, ANY WARRANTIES OF MERCHANTABILITY OR FITNESS FOR A PARTICULAR PURPOSE, SAID WARRANTIES BEING EXPRESSLY DISCLAIMED.**
2. **Obligations of Purchaser.** To make a Warranty claim, contact Us at our principal address of 47912 Halyard Drive, Suite 100, Plymouth, MI 48170, 1-800-632-3290, identify the product by model number, and follow the claim instructions that will be provided. Any returned product that is replaced by Us becomes our property. You may be responsible for return shipping costs. Please retain your purchase receipt to verify date of purchase and that You are the original consumer purchaser. The product and the purchase receipt must be provided to Us in order to process Your Warranty claim.
3. **Exclusive Remedy.** Product replacement is Your sole and exclusive remedy under this Warranty. We shall not be liable for service or labor charges incurred in removing or replacing a product. **IN NO EVENT WILL WE BE RESPONSIBLE FOR ANY INDIRECT, SPECIAL, CONSEQUENTIAL OR PUNITIVE DAMAGES.**
4. **Assumption of Risk.** You acknowledge and agree that any use of the product for any purpose other than the specified use(s) stated in the product instructions is at Your own risk.
5. **Governing Law.** This Warranty gives You specific legal rights, and You also may have other rights which vary from state to state. This Warranty is governed by the laws of the State of Michigan, without regard to rules pertaining to conflicts of law. The state courts located in Oakland County, Michigan shall have exclusive jurisdiction for any disputes relating to this Warranty.

Rev 8/2015

Installation Instructions

PART NUMBERS: 76320, 84320, CQT76320



Scan for step by step
 PHOTO installation
 instruction or visit
[http://gr.towingprod
 ucts.net/grproducts/
 gr-product](http://gr.towingproducts.net/grproducts/gr-product)

Applications:

Years	Make	Models
2020-Current*	Ford	Explorer

*Visit our website for the most up to date information regarding application years and trim levels.











Installation Time: **40 min**

The time listed above is the average time for professional installers. If you do not feel comfortable performing this installation on your own or are in need of assistance, please contact a professional installer.



Representative Vehicle Photo

Equipment Required:

 Safety Glasses	 Ratchet	 7mm 10mm 21mm Sockets	 Tape Measure	 Tin Snips	 Drill Bit 1/4"	 Drill
 Exhaust Removal Pliers	 6" Socket Extension	 Torque Wrench	 Marker	 Flat Head Screwdriver	 Plastic Rivet gun	

DO NOT EXCEED LOWER OF TOWING VEHICLE MANUFACTURER'S RATING OR:

Hitch Type	Max Gross Trailer Weight	Max Tongue Weight
Weight Carrying	6000 lb. (2724 kg)	900 lb. (409 kg)
Weight Distributing	N/A	N/A

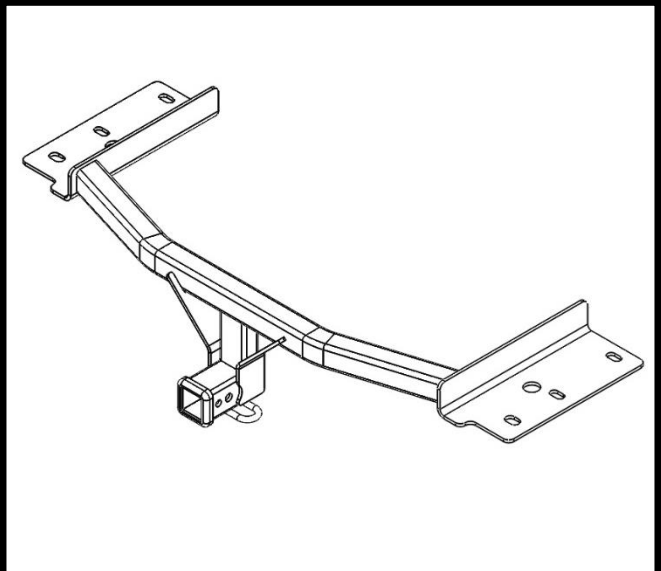

Hitch Illustration



Always wear **SAFETY GLASSES** when installing hitch

Installation Instructions

PART NUMBERS: 76320, 84320, CQT76320

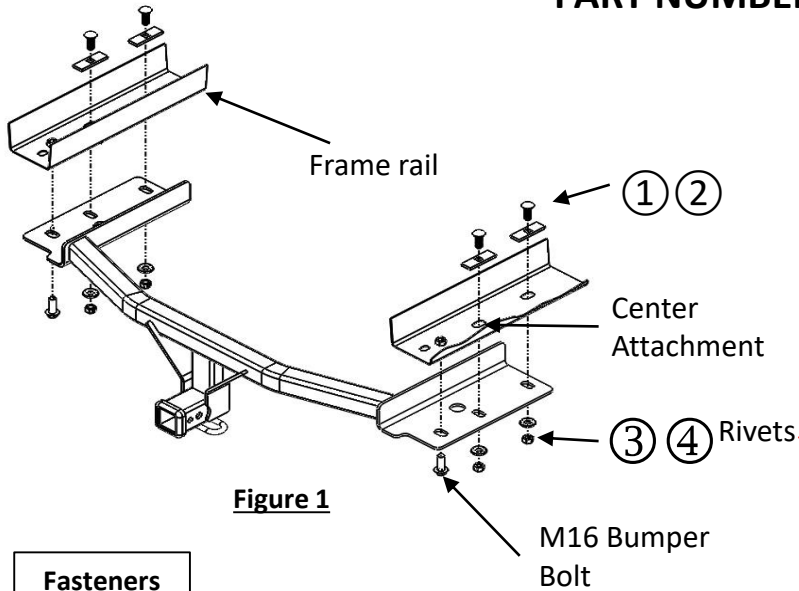

Figure 1

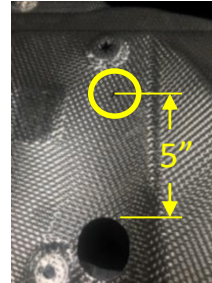

Figure 2

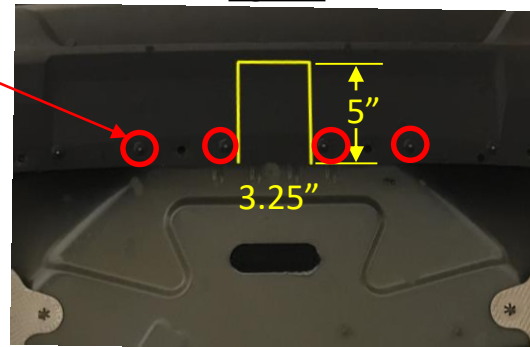

Figure 3

Fasteners typical both sides



Conical washer teeth side against hitch

Fastener Kit: 76320F

①	Qty. (4)	Carr. Bolt 1/2"-13x1.25" GR5	
②	Qty. (4)	Spacer .250"x1"x 3" Part #: 3022	
③	Qty. (4)	Conical washer 1/2" Part #: 01292008	
④	Qty. (4)	Hex nut 1/2", GR5	
⑤	Qty. (4)	Pullwire 1/2"- 13 Part #: 5482	
⑥	Qty. (4)	Rivet Part # 110269	

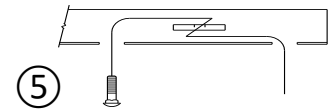

⑤ Kink pullwire to keep spacer independent of bolt

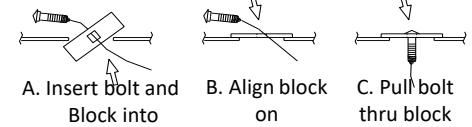
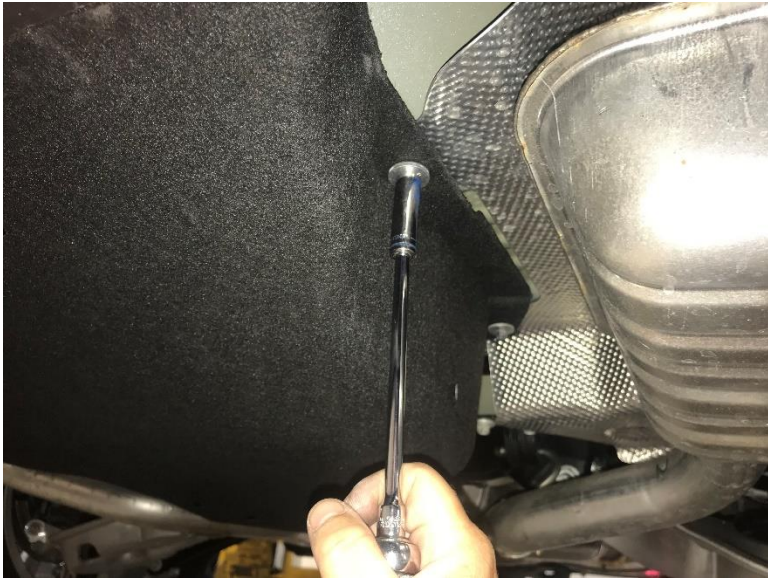

Figure 4

- Remove underbody panel:** If applicable, using M7 socket and screwdriver remove the screws and plastic push rivets that hold the underbody panel in place. Remove the underbody panel between the mufflers. Return to vehicle owner or trim to fit and reinstall. Note: Extensive trimming would be required.
- Lower Exhaust** – Using a 10mm socket remove the bolt from the exhaust hanger on the outboard side of the framerail, push hanger up and outward to remove from the framerail. Using exhaust hanger removal pliers, remove the rubber exhaust hanger near the rear differential. Be sure to support the exhaust to prevent damage. Set fasteners aside for reinstallation.
- Remove heat shields** - Using a 10mm socket remove the nuts holding the heat shield, using a 7mm socket remove the screw holding the heat shield to the wheel well liner, remove the heat shield. Cut a 1.5" hole forward of the center attachment in the heat shield to clear the middle fastener for the hitch, see **Fig. 2**. Set fasteners aside for reinstallation.
- Remove M16 bumper bolt** – Using a 21mm socket remove the bumper bolt from the bottom of the framerail. Set aside for reinstallation.
- Remove rearmost fascia fasteners** – Remove the plastic push rivets from the rearmost lower edge of the fascia. Set fasteners aside for reinstallation.
- Remove Kick Sensor (If applicable)** – Using a 1/4" drill bit remove the center (4) rivets holding the kick sensor in place.
- Trim fascia** – If applicable, move the kick sensor aside to avoid cutting during trimming. Find the center of the fascia and trim the vehicle fascia per **Fig. 3**. *Dimension are approximate.
- Install hitch** – Using the supplied pullwires ⑤ install the carriage bolts ① and spacers ② into the vehicle frame through the center attachment, see **Fig. 4**, leave pullwires attached. Make sure weldnuts are free from rust and debris. Raise the hitch into position and align holes in hitch bracket to the frame rail weldnuts guiding the pullwire ends through holes in the hitch bracket and loosely reinstall the M16 bumper bolts removed in step 4. Remove pullwires, install conical washers ③ (teeth side toward hitch) and nuts ④, see **Figure 1**.
- Tighten all M16 fasteners with torque wrench to 146 Ft.Lb. (198 N*M), 1/2" fasteners to 75 Ft.Lb. (102 N*M)** **Proper torque is needed to keep the hitch secure to the vehicle when towing.**
- Reinstall modified heat shields** – Reinstall the modified heat shields back into place over the hitch bracket using all fasteners removed earlier. Reinstall fascia fasteners.
- Reinstall exhaust** – Reinstall the kick sensor, raise exhaust back into position and reinstall all exhaust hangers and fascia fasteners.

Note: check hitch frequently, making sure all fasteners and ball are properly tightened. If hitch is removed, plug all holes in trunk pan or other body panels to prevent entry of water and exhaust fumes. A hitch or ball which has been damaged should be removed and replaced. Observe safety precautions when working beneath a vehicle and wear eye protection. Do not cut access or attachment holes with a torch. This product complies with safety specifications and requirements for connecting devices and towing systems of the state of New York, V.E.S.C. Regulation V-5 and SAE J684.

1. Remove underbody panel: If applicable, using M7 socket and screwdriver remove the screws and plastic push rivets that hold the underbody panel in place. Remove the underbody panel between the mufflers. Return to vehicle owner or trim to fit and reinstall. Note: Extensive trimming would be required.



2. Lower Exhaust – Using a 10mm socket remove the bolt from the exhaust hanger on the outboard side of the framerail, push hanger up and outward to remove from the framerail. Using exhaust hanger removal pliers, remove the rubber exhaust hanger near the rear differential. Be sure to support the exhaust to prevent damage. Set fasteners aside for reinstallation.



3. Remove heat shields - Using a 10mm socket remove the nuts holding the heat shield, using a 7mm socket remove the screw holding the heat shield to the wheel well liner, remove the heat shield. Cut a 1.5" hole forward of the center attachment in the heat shield to clear the middle fastener for the hitch, see **Fig. 2**. Set fasteners aside for reinstallation.

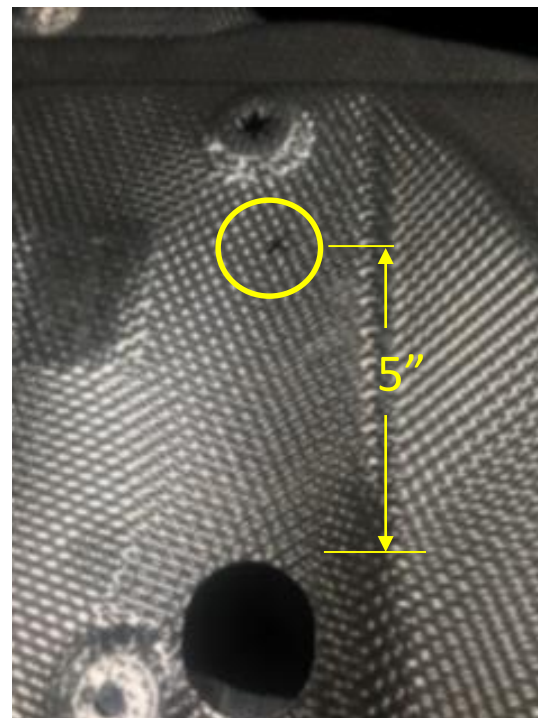

4. Remove M16 bumper bolt – Using a 21mm socket remove the bumper bolt from the bottom of the framerail. Set aside for reinstallation.



5. Remove rearmost fascia fasteners – Remove the plastic push rivets from the rearmost lower edge of the fascia.

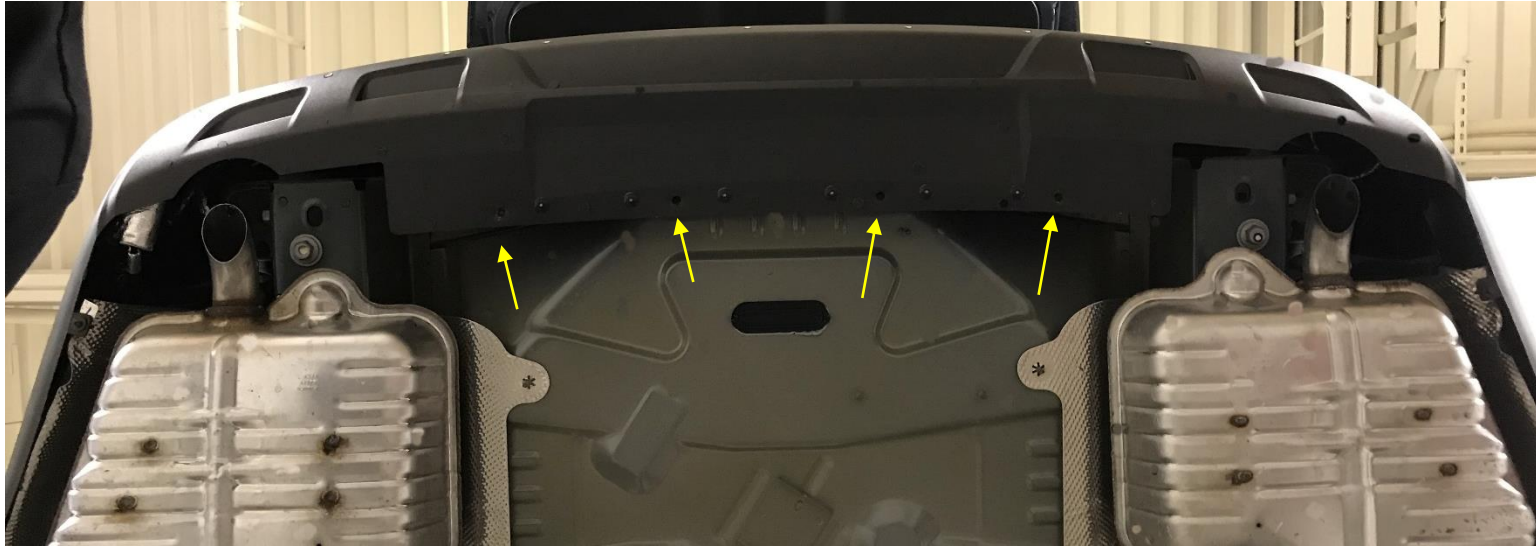

6. Remove Kick Sensor (If applicable) – Using a ¼" drill bit remove the center (4) rivets holding the kick sensor in place.

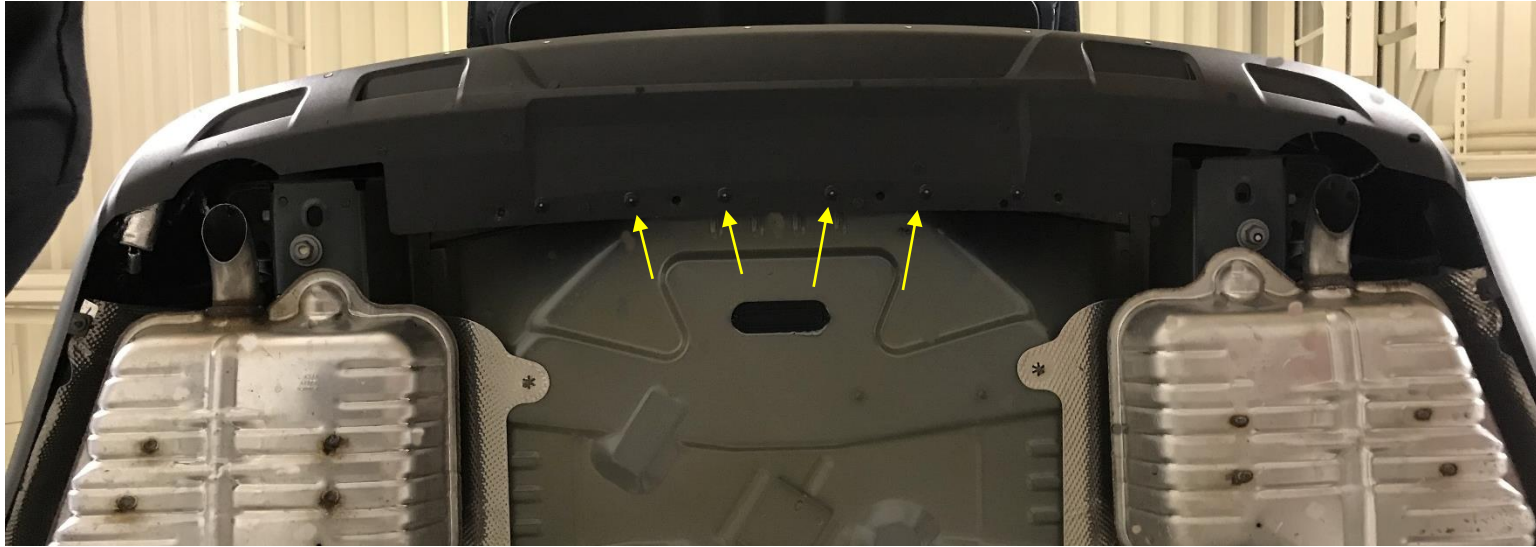

7. Trim fascia – If applicable, move the kick sensor aside to avoid cutting during trimming. Find the center of the fascia and trim the vehicle fascia per **Fig. 3**.
*Dimension are approximate.

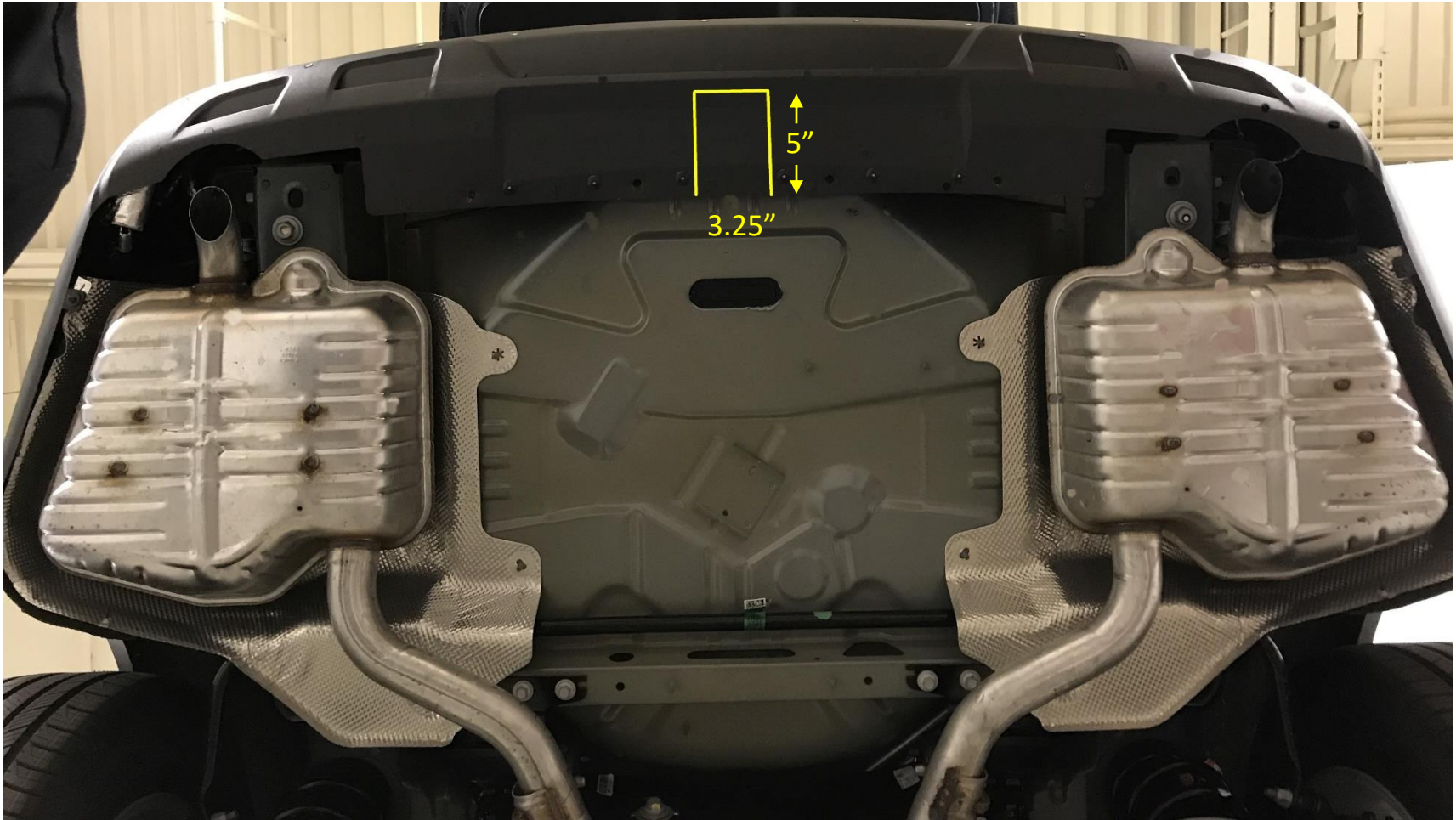

8. Install hitch – Using the supplied pullwires ⑤ install the carriage bolts ① and spacers ② into the vehicle frame through the center attachment, see **Fig. 4**, leave pullwires attached. Make sure weldnuts are free from rust and debris. Raise the hitch into position and align holes in hitch bracket to the frame rail weldnuts guiding the pullwire ends through holes in the hitch bracket and loosely reinstall the M16 bumper bolts removed in step 4. Remove pullwires, install conical washers ③ (teeth side toward hitch) and nuts ④, see **Figure 1**.

9. Tighten all M16 fasteners with torque wrench to 146 Ft.Lb. (198 N*M), 1/2" fasteners to 75 Ft.Lb. (102 N*M)

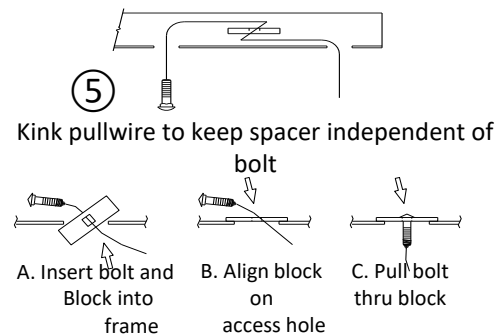

Figure 4

⚠ Proper torque is needed to keep the hitch secure to the vehicle when towing.

10. Reinstall modified heat shields – Reinstall the modified heat shields back into place over the hitch bracket using all fasteners removed earlier. Reinstall fascia fasteners.

11. Reinstall exhaust – Reinstall the kick sensor, raise exhaust back into position and reinstall all exhaust hangers and fascia fasteners.



Instructions d'installation

NUMÉROS DE PIÈCES : 76320, 84320, CQT76320



Numériser pour des conseils de sécurité, ou visitez <http://qr.towingproducts.net/qrproducts/qr-product>

⚠ WARNING

Pour prévenir les blessures SÉVÈRES, FATALES ou les DOMMAGES

MATÉRIELS :

- **TOUJOURS lire, assimiler et observer les avertissements et les instructions relatives à l'attelage AVANT d'installer celui-ci. Conserver la documentation pour référence ultérieure.**
- **NE PAS découper, percer, souder ni modifier cet attelage-récepteur.**
- **S'ASSURER régulièrement que toute la visserie est correctement serrée et que l'attelage est monté sur le véhicule en toute sécurité.**
- **TOUJOURS lire, assimiler et observer tous les avertissements et toutes les instructions relatives au véhicule et aux autres accessoires utilisés avec l'attelage AVANT l'utilisation.**
- **PLACER les plus lourdes charges à l'avant de la remorque.**
- **NE PAS excéder les spécifications de charge du fabricant du véhicule, ni la moins élevée des valeurs suivantes :**

Type d'attelage	Poids brut max. de la remorque	Poids max. au timon
Sans répartition de charge	6000 lb. (2724 kg)	900 lb. (409 kg)
Répartition de charge	N/A	N/A

- **TOUJOURS porter la ceinture de sécurité.**
- **RALENTIR lors du remorquage, ne JAMAIS dépasser la limite de vitesse signalée.**
- **En cas de BALANCEMENT EXCESSIF, retirer le pied de la pédale d'accélérateur et maintenir le volant aussi stable que possible. NE PAS appliquer les freins NI accélérer.**

GARANTIE À VIE LIMITÉE

- Garantie à vie limitée (« Garantie »).** Horizon Global (« Nous », « Notre ») garantit à l'acheteur initial seulement (« Vous », « Votre ») que le produit sera exempt de vices de matières et de fabrication, exception faite de l'usure normale. Cette garantie n'est valide que si : (a) les produits Nous sont retournés pour inspection et mise à l'essai; (b) Notre inspection révèle, à Notre satisfaction, que toute non conformité présumée est de nature matérielle et n'a pas été causée par une mauvaise utilisation, la négligence, l'usure, une installation, entreposage ou réparation incorrects, une modification ou un accident; (c) les produits ont été installés, entretenus et utilisés conformément à Nos instructions. LA GARANTIE SE SUBSTITUE À TOUTE AUTRE GARANTIE, EXPRESSE OU IMPLICITE (AUTRE QUE LA GARANTIE DE TITRE OFFERTE PAR LE CODE COMMERCIAL UNIFORME AU MICHIGAN), Y COMPRIS, MAIS SANS S'Y LIMITER, TOUTES LES GARANTIES RELATIVES À LA QUALITÉ MARCHANDE OU L'ADÉQUATION À UN USAGE PARTICULIER, CELLES-CI ÉTANT EXPRESSÉMENT REJETÉES.
 - Obligations de l'acheteur.** Pour effectuer une réclamation, communiquez avec Nous à notre adresse principale du 47912 Halyard Drive, Suite 100, Plymouth, MI 48170, 1-800-632-3290; n'oubliez pas d'identifier le produit d'après le numéro de modèle et de suivre les directives qui vous seront fournies. Tout produit retourné qui est remplacé par Nous devient notre propriété. Vous serez tenu d'assumer les frais d'expédition de retour. Veuillez conserver votre reçu d'achat afin que nous puissions en vérifier la date et confirmer que Vous êtes l'acheteur initial. Le produit et le reçu d'achat doivent Nous être fournis afin que nous puissions traiter Votre réclamation.
 - Recours exclusifs.** Le remplacement du produit est Votre seul recours en vertu de cette Garantie. Nous ne sommes pas responsables des frais de service ou de main-d'oeuvre encourus pour le retrait ou la réinstallation d'un produit. SOUS AUCUNE CIRCONSTANCE NOUS NE SERONS TENUS RESPONSABLES DES DOMMAGES INDIRECTS, PARTICULIERS, CONSÉCUTIFS OU PUNITIFS.
 - Acceptation des risques.** Vous reconnaissez et acceptez que toute utilisation du produit à des fins autres que celle(s) stipulée(s) dans les instructions relatives au produit est faite à vos propres risques.
 - Loi applicable.** Cette Garantie Vous confère des droits légaux spécifiques, et il se peut que Vous possédiez d'autres droits qui peuvent varier d'une province à l'autre. Cette Garantie est régie par les lois de l'État du Michigan, abstraction faite des règles relatives aux conflits de lois. Les cours de l'État situés dans le comté d'Oakland, Michigan, constituent les autorités judiciaires exclusives relativement à tout litige relevant de cette Garantie.
- Rev 8/2015

Instructions d'installation

NUMÉROS DE PIÈCES : 76320, 84320, CQT76320



Numériser pour des instructions avec PHOTOS ou visiter <http://qr.towingproducts.net/qrproducts/qr-product>

Applications :

Années	Marque	Modèles
--------	--------	---------

2020-Actuel*	Ford	Explorer
--------------	------	----------

*Visitez notre site Web pour obtenir de l'information à jour concernant une année et une version particulières.

Durée de l'installation : 40 min

La valeur indiquée ci-dessus est la durée moyenne des installateurs professionnels. Si vous ressentez de l'inconfort à réaliser cette installation par vous-même ou si vous avez besoin d'assistance, veuillez communiquer avec un installateur professionnel.

Equipo necesario:



Photo représentative du véhicule

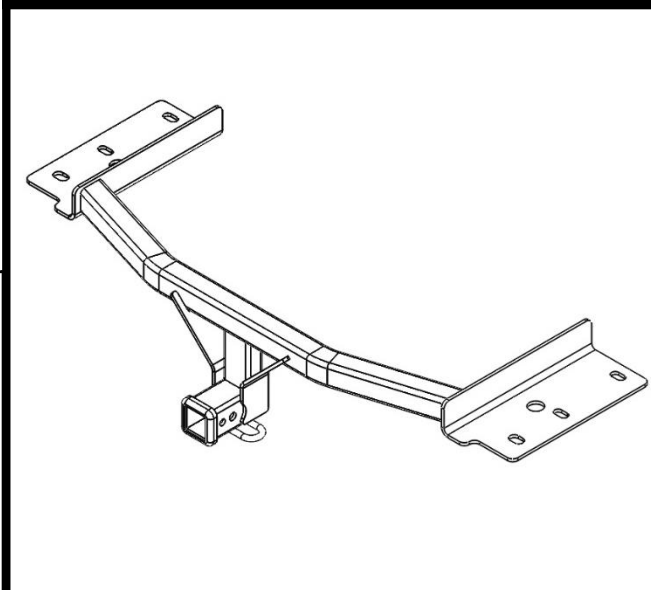

Illustration de l'attelage

NE PAS EXCÉDER LES SPÉCIFICATIONS DE CHARGE DU FABRICANT DU VÉHICULE, NI LA MOINS ÉLEVÉE DES VALEURS SUIVANTES :

Type d'attelage	Poids brut max. de la remorque	Poids max. au timon
Sans répartition de charge	6000 lb. (2724 kg)	900 lb. (409 kg)
Répartition de charge	N/A	N/A

⚠ Toujours porter des LUNETTES DE PROTECTION lors de l'installation de l'attelage.

Instructions d'installation

NUMÉROS DE PIÈCE : 76320, 84320, CQT76320

Visserie : 76320F

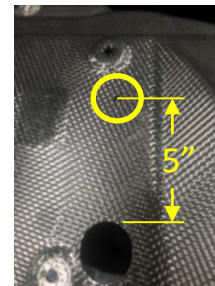
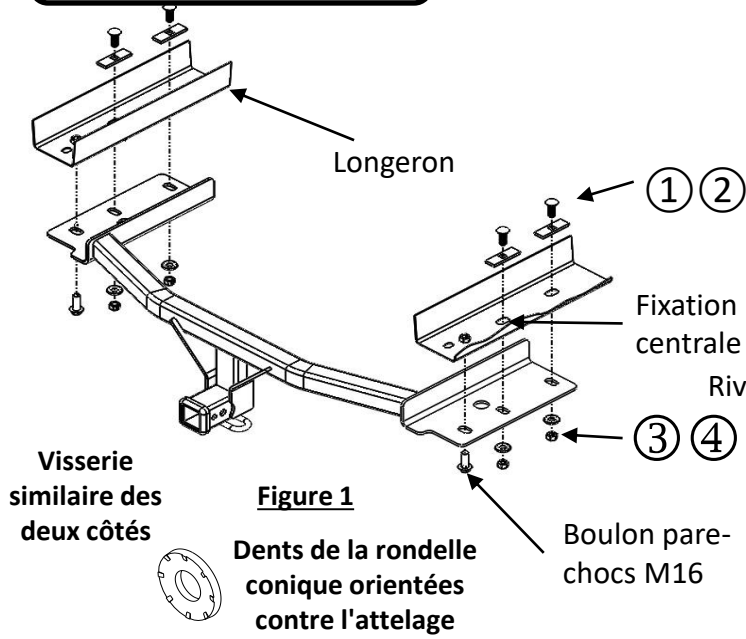

Figure 2

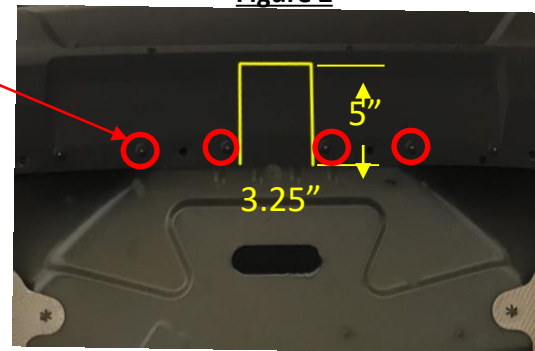

Figure 3

①	Qté (4)	Boulon carr. ½-13x1.25" GR5	
②	Qté (4)	Espaceur .250"x 1"x 3", no 3022	
③	Qté (4)	Rondelle conique 1/2 po, no 01292008	
④	Qté (4)	Écrou hex. 1/2"-13 GR5	
⑤	Qté (4)	Fil de tirage 1/2"-13 No pièce : 5482	
⑥	Qté (4)	Rivet pièce N° 110269	

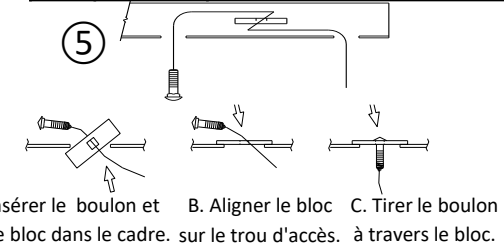
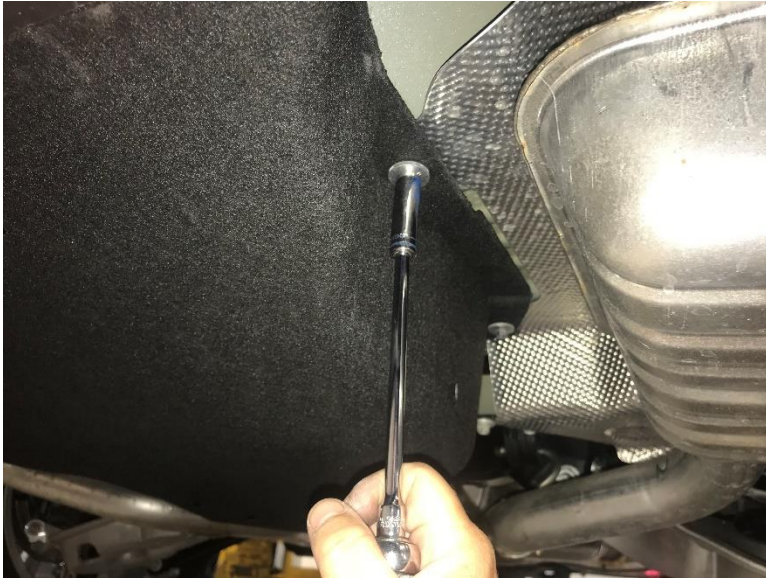

Figure 4

- Enlever le panneau de soubassement** : S'il y a lieu, utiliser une douille M7 et un tournevis pour retirer les vis et les rivets-poussoirs en plastique qui fixent le panneau de soubassement en place. Retirer le panneau de soubassement entre les silencieux. Remettre au propriétaire du véhicule, ou découper pour l'adaptation puis réinstaller. Nota : Une découpe importante serait nécessaire.
- Échappement inférieur** – À l'aide d'une douille 10 mm, retirer le boulon du support d'échappement sur le côté extérieur du longeron de châssis, pousser le support vers le haut et l'extérieur pour le dégager du longeron. À l'aide d'une pince d'extraction de support d'échappement, retirer le support d'échappement en caoutchouc près du différentiel arrière. S'assurer de supporter l'échappement pour prévenir les dommages. Mettre la visserie de côté pour réinstallation.
- Enlever les écrans thermiques** - À l'aide d'une douille 10 mm, retirer les écrous qui fixent l'écran thermique, et à l'aide d'une douille 7 mm, retirer la vis qui fixe l'écran thermique à la doublure de passage de roue, puis retirer l'écran thermique. Découper un trou de 1,5 po à l'avant du point de fixation central de l'écran thermique afin de dégager la fixation du milieu pour l'attelage, voir **Fig. 2**. Mettre la visserie de côté pour réinstallation.
- Retirer le boulon pare-chocs M16** – À l'aide d'une douille 21 mm, retirer le boulon de pare-chocs dans le bas du longeron. Mettre de côté pour réinstallation.
- Retirer la visserie de carénage la plus à l'arrière** – Retirer les rivets-poussoirs en plastique du bord inférieur le plus à l'arrière du carénage. Mettre la visserie de côté pour réinstallation.
- Retirer le capteur de coup de pied (s'il y a lieu)** – À l'aide d'un foret 1/4 po, retirer les quatre (4) rivets qui fixent le capteur de coup de pied.
- Découper le carénage** – S'il y a lieu, déplacer le capteur de coup de pied de côté pour éviter de l'endommager durant le découpage. Trouver le centre du carénage et découper le carénage du véhicule selon la **Fig. 3**. *Les dimensions sont approximatives.
- Installer l'attelage** – À l'aide des fils de tirage fournis ⑤, installer les boulons de carrosserie ① et les espaceurs ② dans le cadre du véhicule à travers le point de fixation central, voir **Fig. 4**, laisser les fils de tirage attachés. S'assurer que les écrous à souder sont exempts de rouille et de particules. Soulever l'attelage en position et aligner les trous du support d'attelage sur les écrous soudés du longeron en guidant les extrémités du fil de tirage à travers les trous du support d'attelage, puis réinstaller lâchement les boulons de pare-chocs M16 retirés à l'étape 4. Retirer les fils de tirage, installer les rondelles coniques ③ (côté denté vers l'attelage) et les écrous ④, voir **Figure 1**.
- Serrer toute la visserie M16 au couple de 146 lb-pi (198 N m) et la visserie 1/2 po au couple de 75 lb-pi (102 N M).** **⚠ Un couple de serrage approprié est nécessaire pour maintenir l'attelage fixé au véhicule lors du remorquage.**
- Réinstaller les écrans thermiques modifiés** – Réinstaller les écrans thermiques modifiés au-dessus du support d'attelage à l'aide de toute la visserie retirée plus tôt. Réinstaller la visserie du carénage.
- Réinstaller l'échappement** – Réinstaller le capteur de coup de pied, remettre l'échappement à sa position et réinstaller tous les supports d'échappement et les attaches de carénage.

Remarque : Vérifier l'attelage fréquemment, en s'assurant que toute la visserie et la boule sont serrées adéquatement. Si l'attelage est enlevé, boucher tous les trous percés dans le coffre ou la carrosserie afin de prévenir l'infiltration d'eau ou de gaz d'échappement. Un attelage ou une boule endommagés doivent être enlevés et remplacés. Observer les mesures de sécurité appropriées en travaillant sous le véhicule et porter des lunettes de protection. Ne jamais utiliser une torche pour découper un accès ou un trou de fixation. Ce produit est conforme aux normes V-5 et SAE J684 de la V.E.S.C. (État de New York) concernant les spécifications en matière de sécurité des systèmes d'attelage.

1. Enlever le panneau de soubassement : S'il y a lieu, utiliser une douille M7 et un tournevis pour retirer les vis et les rivets-poussoirs en plastique qui fixent le panneau de soubassement en place. Retirer le panneau de soubassement entre les silencieux. Remettre au propriétaire du véhicule, ou découper pour l'adaptation puis réinstaller. Nota : Une découpe importante serait nécessaire.



2. Échappement inférieur – À l'aide d'une douille 10 mm, retirer le boulon du support d'échappement sur le côté extérieur du longeron de châssis, pousser le support vers le haut et l'extérieur pour le dégager du longeron. À l'aide d'une pince d'extraction de support d'échappement, retirer le support d'échappement en caoutchouc près du différentiel arrière. S'assurer de supporter l'échappement pour prévenir les dommages. Mettre la visserie de côté pour réinstallation.



3. Enlever les écrans thermiques - À l'aide d'une douille 10 mm, retirer les écrous qui fixent l'écran thermique, et à l'aide d'une douille 7 mm, retirer la vis qui fixe l'écran thermique à la doublure de passage de roue, puis retirer l'écran thermique. Découper un trou de 1,5 po à l'avant du point de fixation central de l'écran thermique afin de dégager la fixation du milieu pour l'attelage, voir **Fig. 2**. Mettre la visserie de côté pour réinstallation.

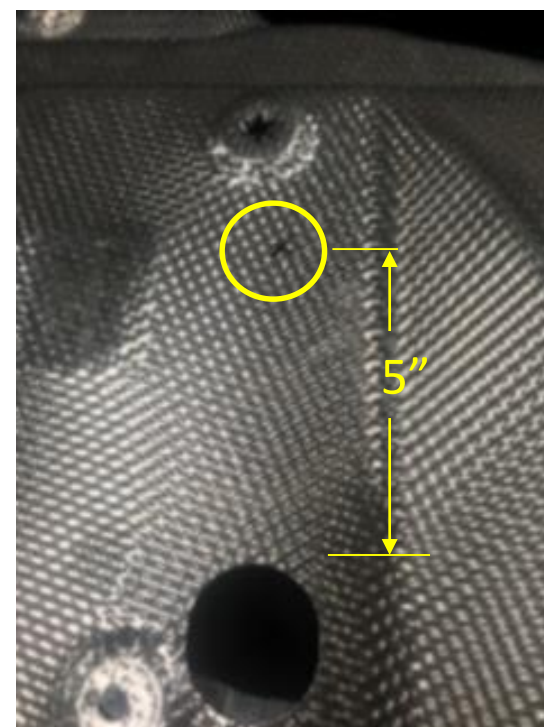

4. Retirer le boulon pare-chocs M16 – À l'aide d'une douille 21 mm, retirer le boulon de pare-chocs dans le bas du longeron. Mettre de côté pour réinstallation.



5. Retirer la visserie de carénage la plus à l'arrière – Retirer les rivets-poussoirs en plastique du bord inférieur le plus à l'arrière du carénage. Mettre la visserie de côté pour réinstallation.

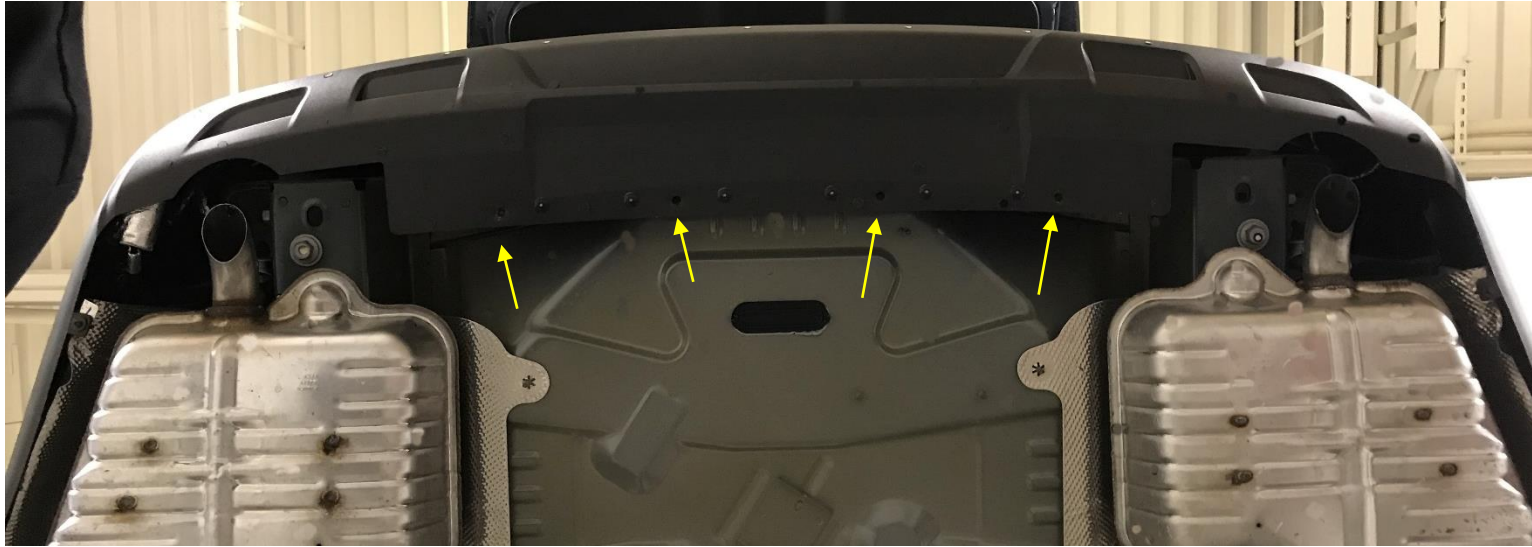

6. Retirer le capteur de coup de pied (s'il y a lieu) – À l'aide d'un foret 1/4 po, retirer les quatre (4) rivets qui fixent le capteur de coup de pied.

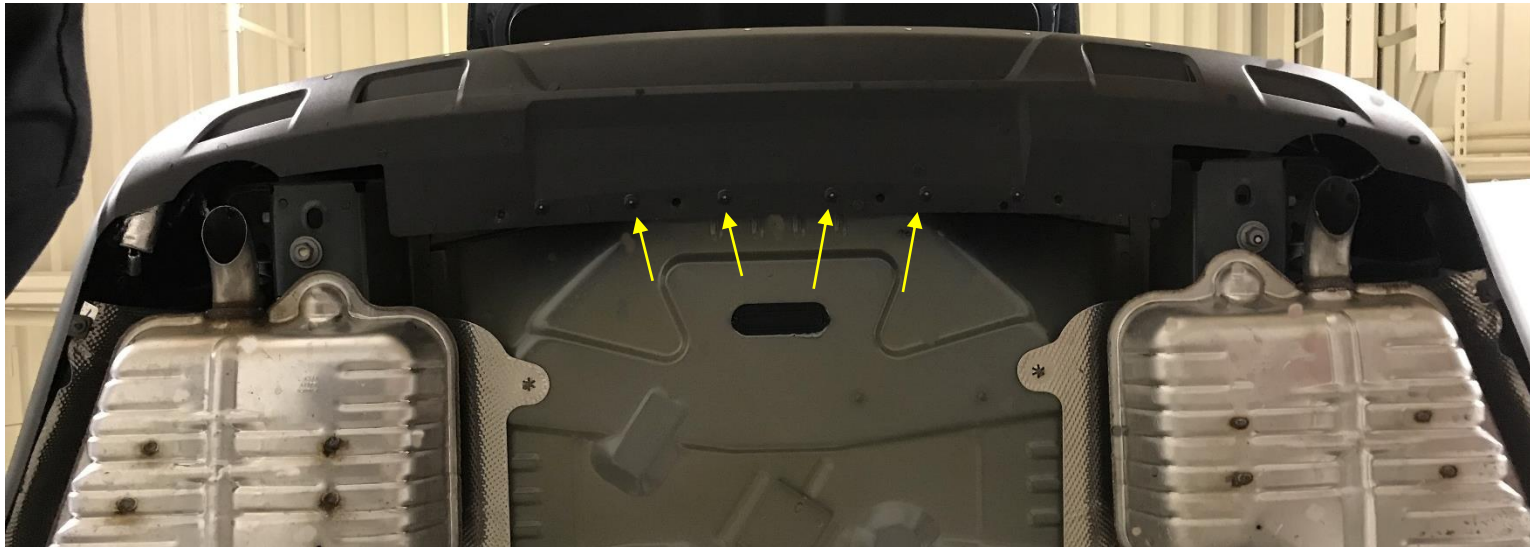

7. Découper le carénage – S'il y a lieu, déplacer le capteur de coup de pied de côté pour éviter de l'endommager durant le découpage. Trouver le centre du carénage et découper le carénage du véhicule selon la **Fig. 3**. *Les dimensions sont approximatives.

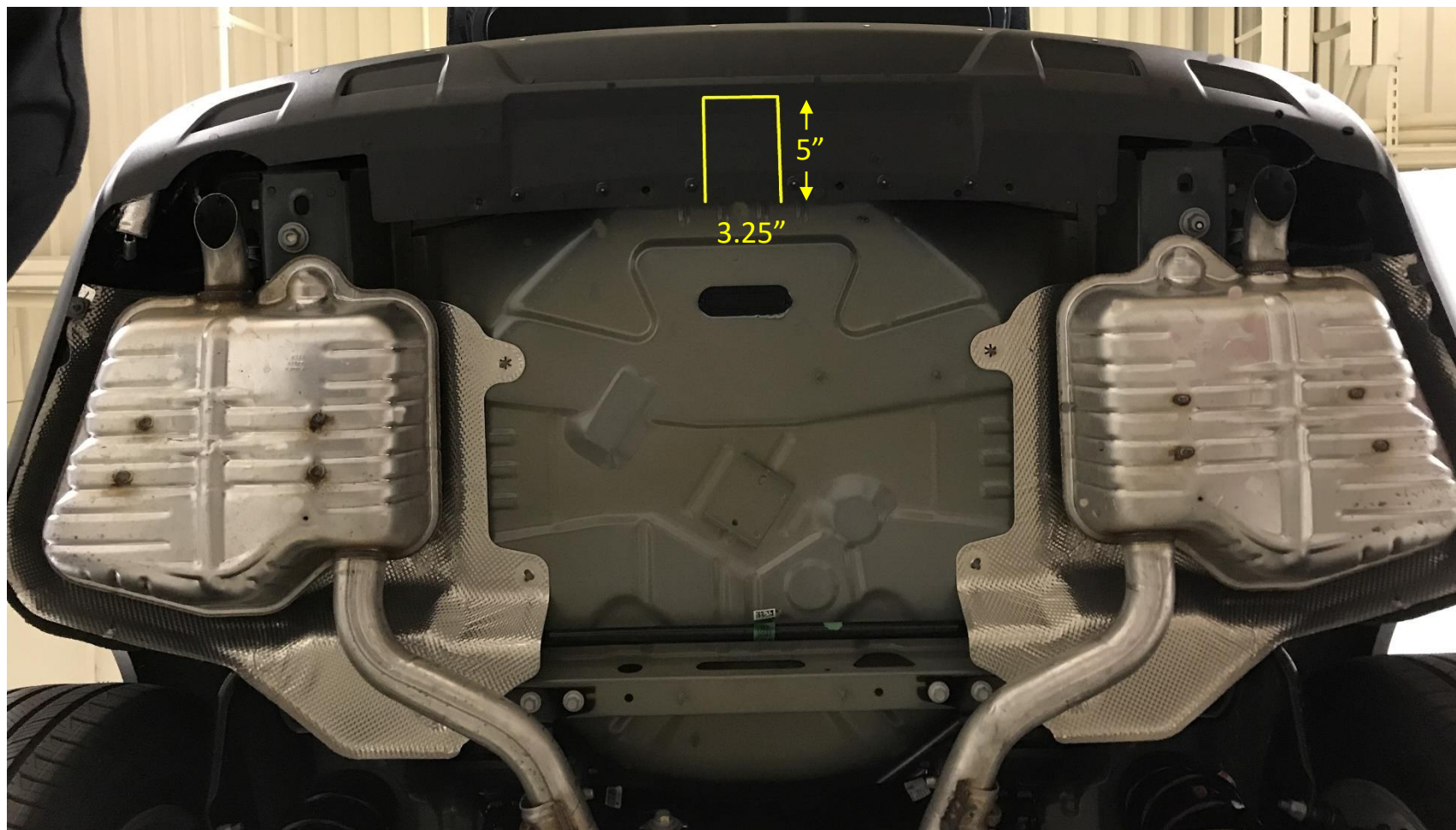

8. Installer l'attelage – À l'aide des fils de tirage fournis ⑤, installer les boulons de carrosserie ① et les espaceurs ② dans le cadre du véhicule à travers le point de fixation central, voir **Fig. 4**, laisser les fils de tirage attachés. S'assurer que les écrous à souder sont exempts de rouille et de particules. Soulever l'attelage en position et aligner les trous du support d'attelage sur les écrous soudés du longeron en guidant les extrémités du fil de tirage à travers les trous du support d'attelage, puis réinstaller lâchement les boulons de pare-chocs M16 retirés à l'étape 4. Retirer les fils de tirage, installer les rondelles coniques ③ (côté denté vers l'attelage) et les écrous ④, voir **Figure 1**.

9. Serrer toute la visserie M16 au couple de 146 lb-pi (198 N m) et la visserie 1/2 po au couple de 75 lb-pi (102 N M).

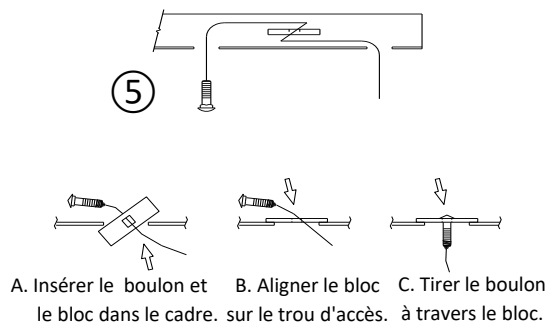

Figure 4

⚠ Un couple de serrage approprié est nécessaire pour maintenir l'attelage fixé au véhicule lors du remorquage.

10. Réinstaller les écrans thermiques modifiés – Réinstaller les écrans thermiques modifiés au-dessus du support d’attelage à l’aide de toute la visserie retirée plus tôt. Réinstaller la visserie du carénage.

11. Réinstaller l’échappement – Réinstaller le capteur de coup de pied, remettre l’échappement à sa position et réinstaller tous les supports d’échappement et les attaches de carénage.



Instrucciones de instalación

NÚMEROS DE PARTES: 76320, 84320, CQT76320



Escanee para sugerencias de remolque seguro, o visite <http://qr.towingproducts.net/qrproducts/q-r-product>

⚠️ WARNING

Para evitar DAÑOS DE GRAVEDAD, A LA PROPIEDAD O LA MUERTE:

- SIEMPRE lea, entienda y siga las advertencias e instrucciones para su enganche ANTES de la instalación. Consérvelo para referencia futura.
- NO corte, suelde ni modifique este receptor.
- VERIFIQUE periódicamente que todos los fijadores estén apretados y que el enganche esté firmemente montado en su vehículo.
- SIEMPRE lea, entienda y siga todas las advertencias e instrucciones para su vehículo y para otros accesorios que va a utilizar con el enganche ANTES de usar.
- CARGUE el remolque más pesado por el frente.
- NO supere el valor inferior entre la calificación del fabricante del vehículo de remolque, o:

Tipo de enganche	Peso bruto máximo del remolque	Peso máximo de la horquilla
Carga de peso	6000 lb. (2724 kg)	900 lb. (409 kg)
Distribución de peso	N/A	N/A

- Use SIEMPRE el cinturón de seguridad.
- REDUZCA LA VELOCIDAD al remolcar, NUNCA exceda ningún límite de velocidad.
- Si se produce DEMASIADA OSCILACIÓN, quite el pie del acelerador y sujete el volante lo más firme posible. NO aplique los frenos y NO aumente la velocidad.

GARANTÍA LIMITADA DE POR VIDA

- Garantía limitada de por vida ("Garantía")** Horizon Global ("nosotros", "nos" o "nuestro/a/s") garantiza al comprador original únicamente ("usted" o "su/s") que el producto estará libre de defectos significativos tanto en materiales como en mano de obra, con la excepción del desgaste normal. La garantía sólo es válida si (a) los productos se nos devuelven para inspección y pruebas; (b) Nuestra inspección revela a nuestra satisfacción que cualquier supuesta no conformidad es meritoria y no ha sido causada por el mal uso, negligencia, desgaste, instalación incorrecta, almacenamiento inadecuado, reparación inadecuada, alteración, o accidente; y (c) los productos fueron instalados, mantenidos y utilizados de acuerdo con nuestras instrucciones. LA GARANTÍA REEMPLAZA CUALQUIER OTRA GARANTÍA, EXPRESA O IMPLÍCITA (EXCEPTO LA GARANTÍA DE TÍTULO SEGÚN LO ESTABLECE EL CODIGO COMERCIAL UNIFORME VIGENTE EN MICHIGAN), INCLUYENDO SIN LIMITACIÓN, LAS GARANTÍAS DE COMERCIALIZACIÓN O IDONEIDAD PARA UN PROPÓSITO PARTICULAR, TALES GARANTÍAS QUEDAN EXPRESAMENTE ANULADAS.
- Obligaciones del comprador.** Para hacer una reclamación de garantía, contáctenos en nuestra dirección principal en 47912 Halyard Dr. Suite 100, Plymouth, MI 48170, 1-800-632-3290, identifique el producto por número de modelo y siga las instrucciones que se le darán para la reclamación. Cualquier producto devuelto que se reemplace o se reembolse se convierte en propiedad nuestra. Usted podría ser responsable por los costos de envío del producto. Conserve el recibo de compra para verificar la fecha de compra y que usted es el comprador original. Nos debe entregar el producto y el recibo de compra para procesar su reclamo de garantía.
- Recurso exclusivo.** El reemplazo del producto es su único y exclusivo recurso bajo esta Garantía. No seremos responsables por el servicio o cargos de mano de obra en los que se incurra al quitar o reemplazar un producto. EN NINGÚN CASO SEREMOS RESPONSABLES DE LOS DAÑOS INDIRECTOS, ESPECIALES, CONSECUENCIALES O PUNITIVOS.
- Riesgo asumido.** Usted reconoce y acepta que cualquier uso del producto para cualquier propósito diferente al uso(s) especificado(s) en las instrucciones del producto es a su propio riesgo.
- Ley gobernante.** Esta garantía le otorga derechos legales. Usted también podría tener otros derechos que varían de estado a estado. Esta garantía está regida por las leyes del estado de Michigan, sin importar las normas relativas a conflictos de ley. Las cortes estatales ubicadas en el condado de Oakland, Michigan tendrán la jurisdicción exclusiva para cualquier disputa que surja con respecto a esta garantía.

Rev 8/2015

Instrucciones de instalación

NÚMEROS DE PARTES: 76320, 84320, CQT76320



Escanear para instrucciones de la instalación paso por paso con FOTO, o visitar <http://qr.towingproducts.net/qrproducts/qr-product>

Aplicaciones:

Años	Marca	Modelos
2020-Actual*	Ford	Explorer

*Visite nuestro sitio web para la información más actualizada respecto a los años de aplicación y los niveles de recorte.

Tiempo de instalación: 40 min

El tiempo indicado anteriormente es el tiempo promedio para instaladores profesionales. Si usted no se siente cómodo para realizar esta instalación por su cuenta o necesita asistencia, sírvase ponerse en contacto con un instalador profesional.

Equipo necesario:



Foto que representa al vehículo



Ilustración del enganche

NO SUPERE LA CALIFICACIÓN INFERIOR DEL DEL FABRICANTE DEL VEHÍCULO DE REMOLQUE O:

Tipo de enganche	Peso bruto máximo del remolque	Peso máximo de la horquilla
Carga de peso	6000 lb. (2724 kg)	900 lb. (409 kg)
Distribución de peso	N/A	N/A

⚠ Siempre usar GAFAS DE SEGURIDAD al instalar el enganche

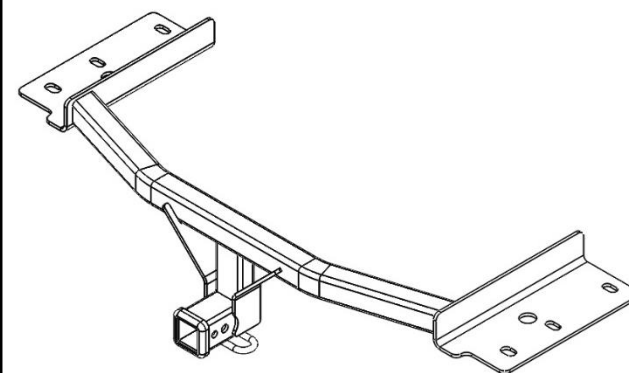
Instrucciones de instalación

NÚMEROS DE PARTE: 76320, 84320, CQT76320

Kit de fijadores: 76320F



Figura 2



Figura 3

①	Cant. (4)	Perno de carruaje ½-13x1.25" GR5	
②	Cant. (4)	Espaciador .250"x1"x 3" No. parte 3022	
③	Cant. (4)	Arandela cónica, 1/2" No. parte 01292008	
④	Cant. (4)	Tuerca hexagonal 1/2", GR5	
⑤	Cant. (4)	Cable de insertar 1/2" No. parte 5482	
⑥	Cant. (4)	Remache Parte 110269	

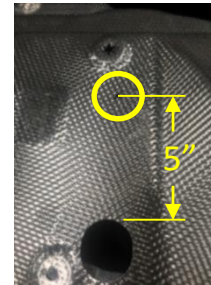
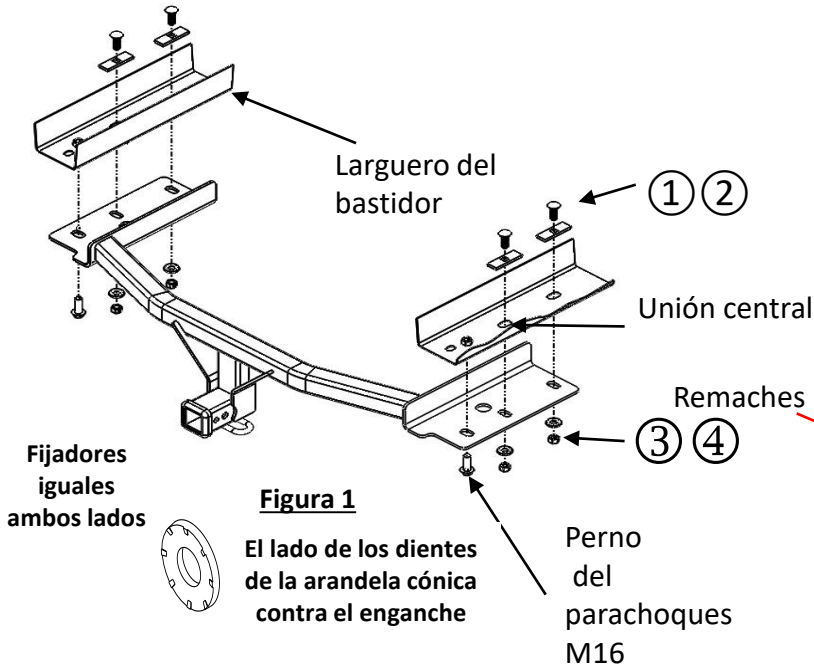

- Quitar el panel inferior de la carrocería:** Si corresponde, con un cubo M7 y el destornillador, quitar los tornillos y los remaches plásticos que sujetan el panel inferior de la carrocería en su lugar. Retirar el panel inferior de la carrocería entre los silenciadores. Devolver al propietario del vehículo o recortar para adaptarlo y volver a instalar. Nota: Se necesita un recorte extenso.
- Bajar el escape:** Con un cubo de 10 mm, quitar el perno del colgante del escape en el lado exterior del larguero del bastidor, empujar el colgante hacia arriba y hacia afuera para extraerlo del larguero del bastidor. Con alicates de extracción del colgante del escape, retirar el colgante del escape de goma cerca del diferencial trasero. Cerciorarse de apoyar el escape para evitar daños. Poner a un lado los fijadores para reinstalación.
- Quitar los protectores térmicos:** Con un cubo de 10 mm, quitar las tuercas que sujetan el protector térmico, con un cubo de 7 mm, quitar el tornillo que sujeta el protector térmico al revestimiento de la rueda, quitar el protector térmico. Cortar un orificio de 1.5" hacia adelante de la unión central en el protector térmico para despejar el fijador central para el enganche, ver la **Fig. 2**. Poner a un lado los fijadores para reinstalación.
- Quitar el perno del parachoques M16:** Con un cubo de 21 mm, quitar el perno del parachoques de la parte inferior del larguero del bastidor. Colocar a un lado para su instalación posterior.
- Quitar los fijadores de la fascia más posteriores:** Quitar los remaches plásticos de presión del borde inferior más posterior de la fascia. Poner a un lado los fijadores para reinstalación.
- Retirar el sensor de retroceso (si corresponde):** con una broca de ¼", quitar los remaches centrales (4) que sujetan el sensor de retroceso en su lugar.
- Recortar la fascia:** si corresponde, mover el sensor de retroceso a un lado para evitar cortarlo durante el recorte. Localizar el centro de la fascia y recortar la fascia del vehículo según la **Figura 3**. * Las dimensiones son aproximadas.
- Instalar el enganche:** Con los cables de insertar suministrados ⑤ instalar los pernos de carruaje ① y los espaciadores ② en el bastidor del vehículo a través de la unión central, ver la **Fig. 4**, dejar los cables de insertar unidos. Verificar que las tuercas de soldar estén libres de óxido y suciedad. Levantar el enganche a su posición y alinear los orificios en el soporte del enganche con las tuercas de soldar del larguero del bastidor que guían los extremos del cable de insertar a través de los orificios en el soporte del enganche y volver a instalar sin apretar los pernos del parachoques M16 que se retiraron en el paso 4. Retirar los cables de insertar, instalar las arandelas cónicas ③ (con los dientes hacia el enganche) y las tuercas ④, ver la **Figura 1**.
- Apretar todos los fijadores M16 con una llave de torque a 146 Lb.-pies (198 N*M) y los fijadores de 1/2" a 75 Lb.-pies (102 N*M)**
- Volver a instalar los protectores térmicos modificados:** Volver a instalar los protectores térmicos modificados de nuevo en su lugar sobre el soporte del enganche con todos los fijadores que se retiraron anteriormente. Volver a instalar los fijadores de la fascia.
- Volver a instalar el escape:** Volver a instalar el sensor de retroceso, levantar el escape de nuevo a su posición y volver a instalar todos los colgantes del escape y los fijadores de la fascia.

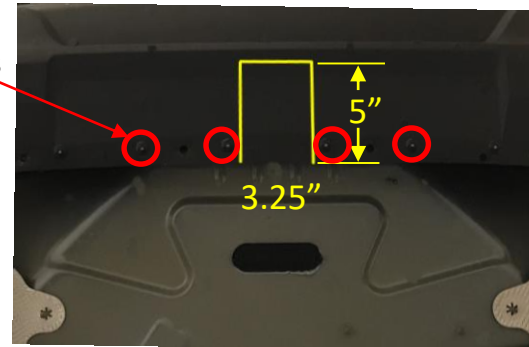
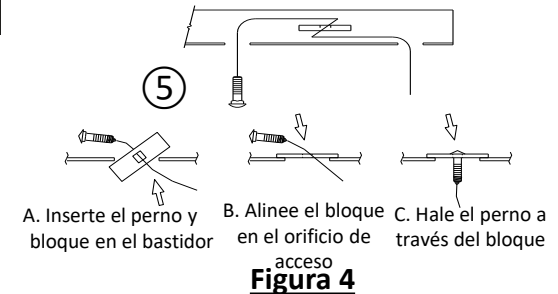

Se necesita la torsión adecuada para mantener el enganche unido firmemente al vehículo durante el remolque.

Nota: Revisar el enganche con frecuencia, verificando que todos los fijadores y la esfera estén correctamente apretados. Si se quita el enganche, tapar todos los orificios en el colector del baúl u otros paneles de la carrocería para evitar la entrada del agua y los gases del escape. Se debe retirar y reemplazar un enganche o esfera que se hayan dañado. Observar las precauciones de seguridad al trabajar por debajo del vehículo y usar protección visual. No cortar los orificios de acceso o accesorios con soplete. Este producto cumple con las especificaciones y requisitos de seguridad para conectar dispositivos y sistemas de remolque del estado de Nueva York, V.E.S.C. Regulación V-5 y SAE J684.

1. Quitar el panel inferior de la carrocería: Si corresponde, con un cubo M7 y el destornillador, quitar los tornillos y los remaches plásticos que sujetan el panel inferior de la carrocería en su lugar. Retirar el panel inferior de la carrocería entre los silenciadores. Devolver al propietario del vehículo o recortar para adaptarlo y volver a instalar. Nota: Se necesita un recorte extenso.

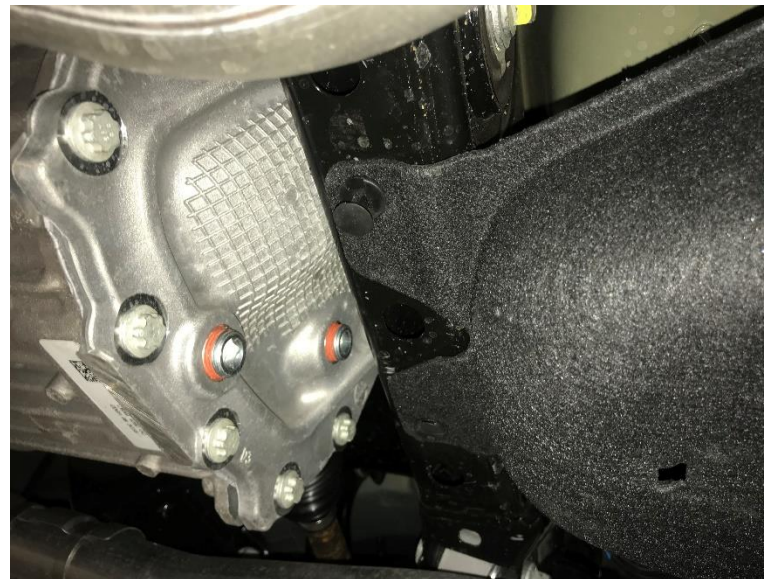

2. Bajar el escape: Con un cubo de 10 mm, quitar el perno del colgante del escape en el lado exterior del larguero del bastidor, empujar el colgante hacia arriba y hacia afuera para extraerlo del larguero del bastidor. Con alicates de extracción del colgante del escape, retirar el colgante del escape de goma cerca del diferencial trasero. Cerciorarse de apoyar el escape para evitar daños. Poner a un lado los fijadores para reinstalación.



3. Quitar los protectores térmicos: Con un cubo de 10 mm, quitar las tuercas que sujetan el protector térmico, con un cubo de 7 mm, quitar el tornillo que sujeta el protector térmico al revestimiento de la rueda, quitar el protector térmico. Cortar un orificio de 1.5" hacia adelante de la unión central en el protector térmico para despejar el fijador central para el enganche, ver la Fig. 2. Poner a un lado los fijadores para reinstalación.

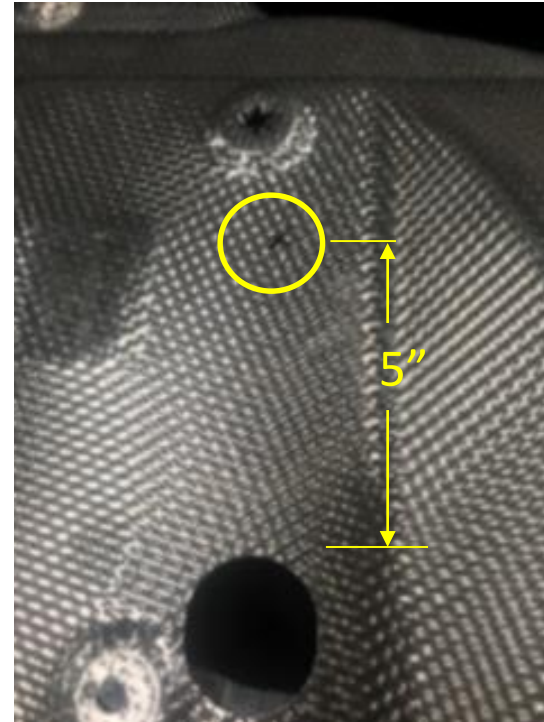

4. Quitar el perno del parachoques M16: Con un cubo de 21 mm, quitar el perno del parachoques de la parte inferior del larguero del bastidor. Colocar a un lado para su instalación posterior.



5. Quitar los fijadores de la fascia más posteriores: Quitar los remaches plásticos de presión del borde inferior más posterior de la fascia. Poner a un lado los fijadores para reinstalación.

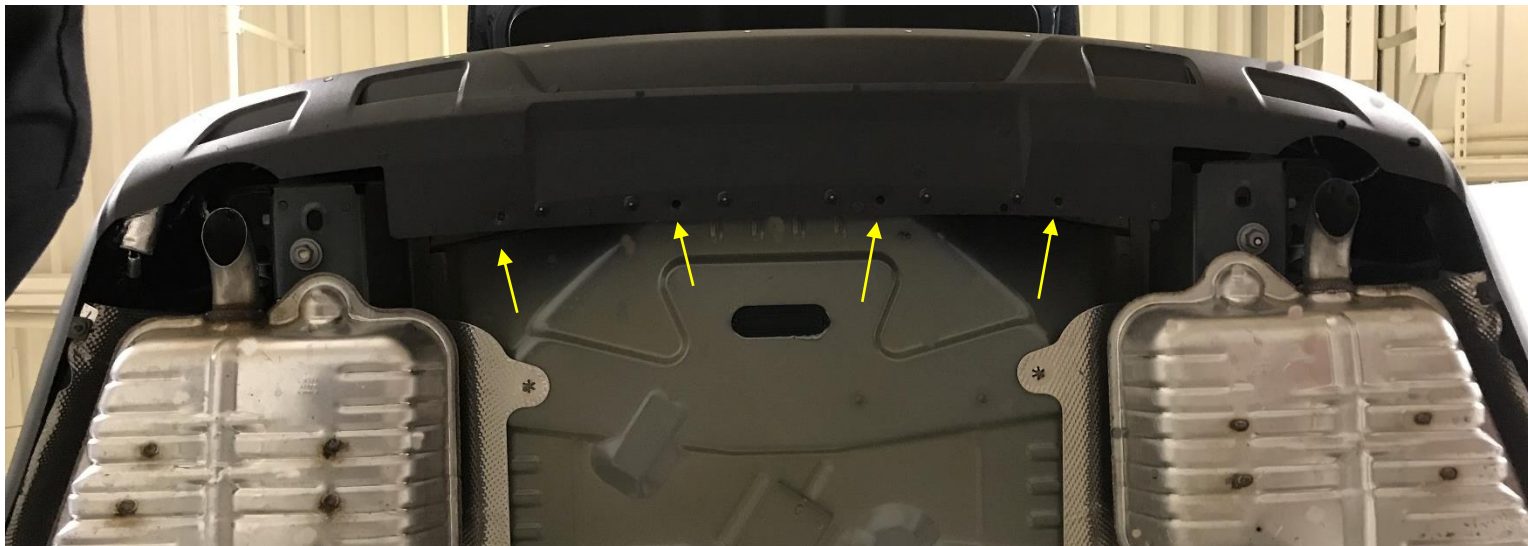

6. Retirar el sensor de retroceso (si corresponde): con una broca de ¼", quitar los remaches centrales (4) que sujetan el sensor de retroceso en su lugar.

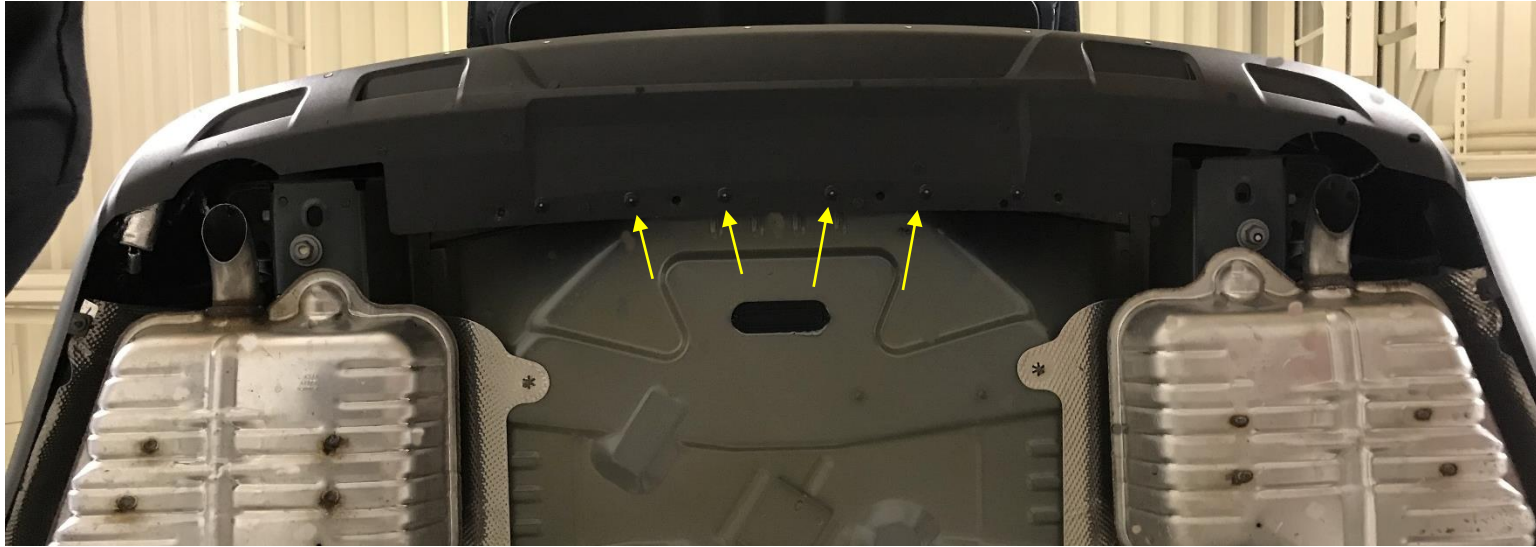

7. Recortar la fascia: si corresponde, mover el sensor de retroceso a un lado para evitar cortarlo durante el recorte. Localizar el centro de la fascia y recortar la fascia del vehículo según la **Figura_3**. * Las dimensiones son aproximadas.

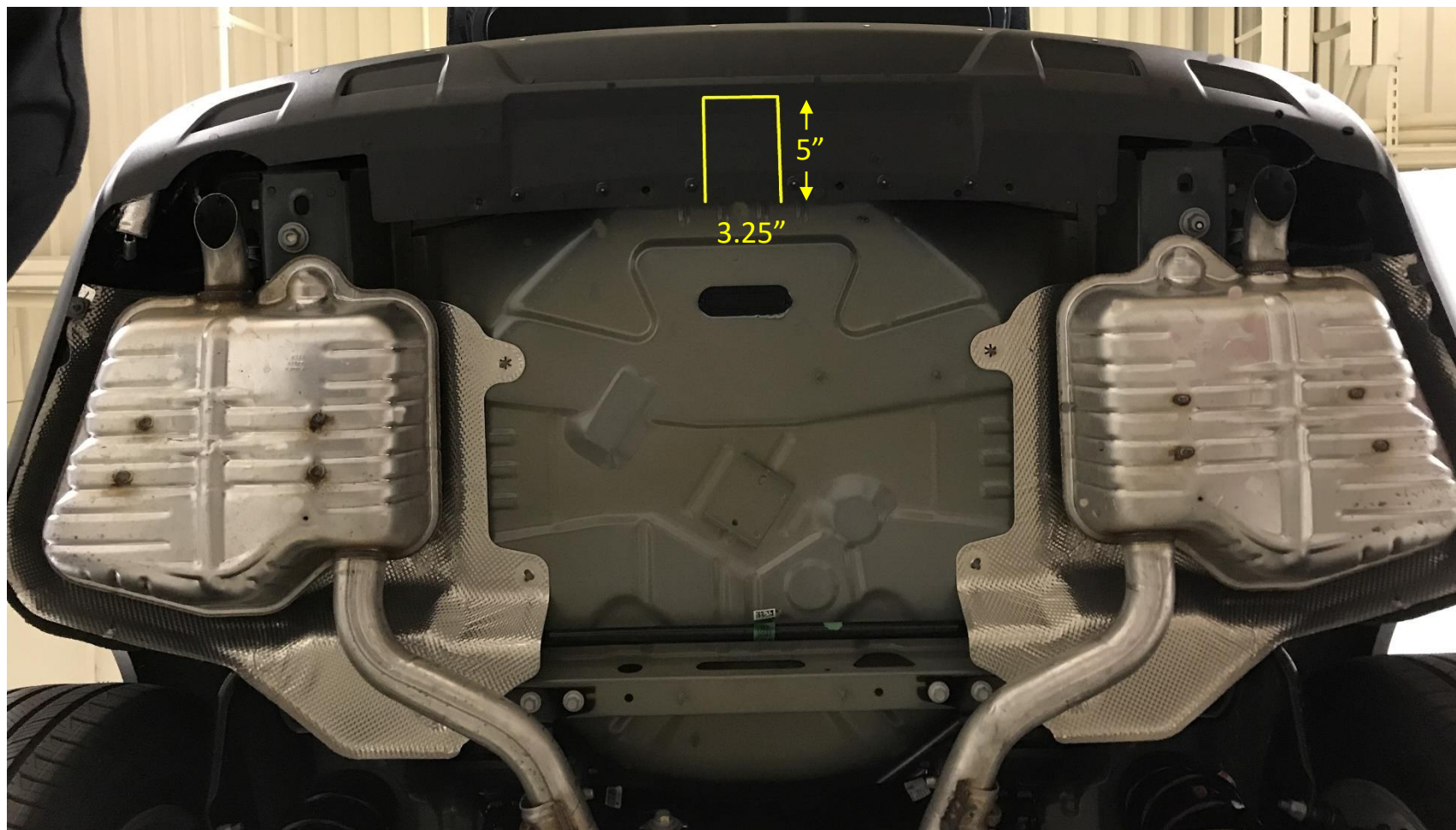

8. Instalar el enganche: Con los cables de insertar suministrados ⑤ instalar los pernos de carruaje ① y los espaciadores ② en el bastidor del vehículo a través de la unión central, ver la **Fig. 4** , dejar los cables de insertar unidos. Verificar que las tuercas de soldar estén libres de óxido y suciedad. Levantar el enganche a su posición y alinear los orificios en el soporte del enganche con las tuercas de soldar del larguero del bastidor que guían los extremos del cable de insertar a través de los orificios en el soporte del enganche y volver a instalar sin apretar los pernos del parachoques M16 que se retiraron en el paso 4. Retirar los cables de insertar, instalar las arandelas cónicas ③ (con los dientes hacia el enganche) y las tuercas ④, ver la **Figura 1** .

9. Apretar todos los fijadores M16 con una llave de torque a 146 Lb.-pies (198 N*M) y los fijadores de 1/2" a 75 Lb.-pies (102 N*M)



Se necesita la torsión adecuada para mantener el enganche unido firmemente al vehículo durante el remolque.



Figura 4

10. Volver a instalar los protectores térmicos modificados : Volver a instalar los protectores térmicos modificados de nuevo en su lugar sobre el soporte del enganche con todos los fijadores que se retiraron anteriormente. Volver a instalar los fijadores de la fascia.

11. Volver a instalar el escape: Volver a instalar el sensor de retroceso, levantar el escape de nuevo a su posición y volver a instalar todos los colgantes del escape y los fijadores de la fascia.

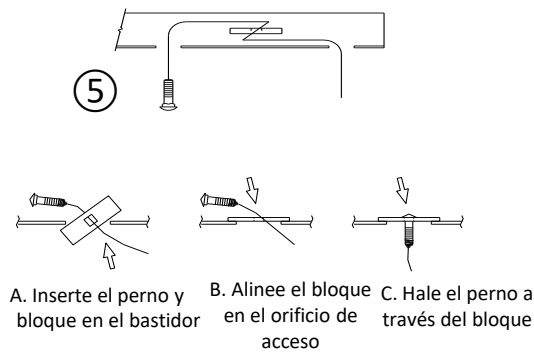